



# TANK 300 AT35

Открой для себя  
мир путешествий



Настало время отказаться от стереотипов и с автомобилем Tank 300 AT35 убедиться, что в новой реальности все по-другому!

Вы будете удивлены тем, на что способен Tank 300 в модификации Arctic Trucks. Колеса диаметром 35 дюймов и уникальные расширители арок передают этому автомобилю мощный и оригинальный внешний вид.



Автомобили  
в наличии на сайте  
[arctictrucks.ru](http://arctictrucks.ru)



## Состав комплектации

### Кузов

- Изменение геометрии кузова в передней части
- Изменение геометрии колесных арок
- Модернизированный бачок омывателя
- Трехслойная защита модифицированных элементов кузова
- Расширители передней колесной арки
- Расширители задней колесной арки
- Подкрылки передние
- Подкрылки задние
- Модифицированный кронштейн крепления запасного колеса
- Брызговики передних колес с логотипом Arctic Trucks
- Брызговики задних колес с логотипом Arctic Trucks
- Наклейка объемная боковая Arctic Trucks
- Эмблема багажной двери Arctic Trucks

### Шасси

- 10J X 17 колесные диски Arctic Trucks из алюминиевого сплава
- 35 X 12.5 пневматические шины с дорожным покрытием
- Комплект передней усиленной подвески с лифтом 2 дюйма
- Комплект задней усиленной подвески с лифтом 2 дюйма и регулируемой тягой Панара

### Электрические компоненты

- Калибратор спидометра

### Документация

- Свидетельство о соответствии транспортного средства с внесенными в его конструкцию требованиям безопасности (СКТС)

📍 г. Москва, Можайское шоссе, вл 165 Б

📍 г. Красноярск, пр-т Котельникова, стр. 34/1

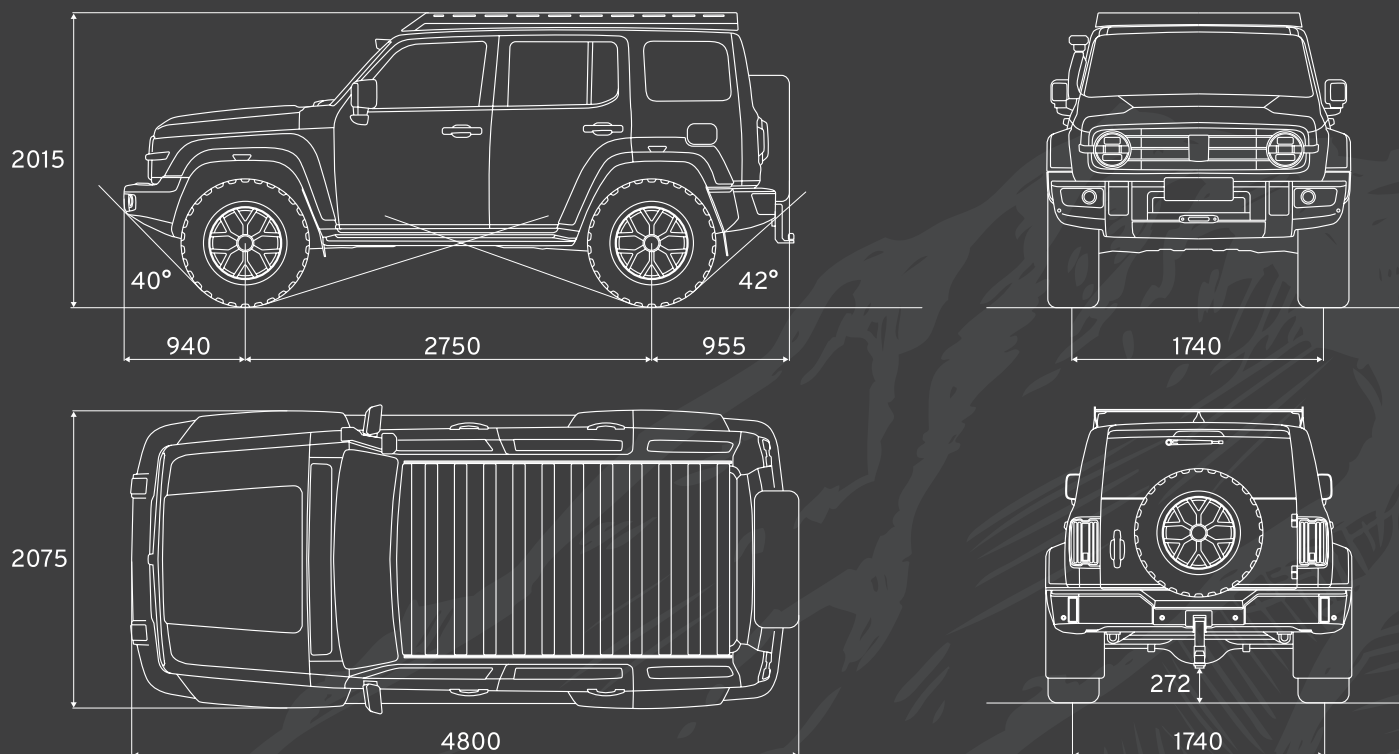

Модель		Tank 300 2.0 4x4	Tank 300 2.0 4x4 Arctic Trucks AT35
Двигатель		E20CB, бензин 1967 см <sup>3</sup> 220 (162) л.с. (кВт)	E20CB, бензин 1967 см <sup>3</sup> 220 (162) л.с. (кВт)
Тип трансмиссии		8- ступ, автомат	8- ступ, автомат
Размер шин		265x65 R17	<b>315x70 R17</b>
Размер колесных дисков		R17	R17
Габариты	длина, мм	4 760	<b>4 800</b>
	ширина, мм	1 930	<b>2 075</b>
	высота, мм	1 903	<b>2 015</b>
Колесная база, мм		2 750	2 750
Колея передних колес, мм		1 608	<b>1 740</b>
Колея задних колес, мм		1 608	<b>1 740</b>
Свес	передний, мм	940	940
	задний, мм	955	<b>985</b>
Дорожный просвет, мм		224	<b>272</b>
Угол въезда, град.		33	<b>40</b>
Угол съезда, град.		34	<b>42</b>
Снаряженная масса, кг		2 230	<b>2 320</b>
Полная масса авто, кг		2 552	2 552

\* Данная информация носит информационный характер и может быть изменена в зависимости от модификации, комплектации автомобиля, а так же установленного дополнительного оборудования.